

PROCEDURA NEGOZIATA SOTTOSOGLIA, SENZA BANDO, AI SENSI DELL'ART. 1 COMMA 2 LETTERA b) DEL DL 76/2020 (CONVERTITO NELLA L.N.120/2020) COME MODIFICATO DAL D.L. 77/2021 (CONVERTITO NELLA L.N. 108/2021) MEDIANTE RdO APERTA SU MEPA PER LA FORNITURA DI UN SISTEMA A PILOTAGGIO REMOTO A DECOLLO VERTICALE (VTOL) NELL'AMBITO DEL PIANO NAZIONALE RIPRESA E RESILIENZA (PNRR) - MISSIONE 4 - COMPONENTE 2 - INVESTIMENTO 3.1 - PROGETTO ITINERIS - CUP B53C22002150006 - CIG 97714843B0

1.	PREMESSE	3
2.	OGGETTO E DESCRIZIONE DELL'APPALTO, IMPORTO A BASE DI NEGOZIAZIONE E CONTRIBUTO ANAC	3
2.1.	OGGETTO E DESCRIZIONE DELL'APPALTO:	3
2.2.	IMPORTO A BASE DI NEGOZIAZIONE:	9
2.3.	CONTRIBUTO ANAC:	9
3.	LUOGO E TERMINI DI ESECUZIONE DELL'APPALTO	9
3.1.	LUOGO DI CONSEGNA/ESECUZIONE	9
3.2.	TERMINI DI ESECUZIONE DELLA FORNITURA:	10
4.	PENALI	10
5.	DOCUMENTAZIONE DI GARA, CHIARIMENTI E COMUNICAZIONI	10
5.1.	DOCUMENTAZIONE DI GARA:	10
5.2.	CHIARIMENTI	10
5.3.	COMUNICAZIONI	10
6.	ONERI ED OBBLIGHI DELL'AGGIUDICATARIO	11
7.	SICUREZZA SUL LAVORO	11
8.	SUBAPPALTO E DIVIETO DI CESSIONE DEL CONTRATTO	12
9.	MODALITA' DI PRESENTAZIONE DELL'OFFERTA	12
9.1.	DOCUMENTAZIONE BUSTA VIRTUALE OFFERTA:	13
10.	CRITERIO DI AGGIUDICAZIONE	15
11.	SVOLGIMENTO OPERAZIONI DI GARA	15
12.	VERIFICA DI ANOMALIA DELLE OFFERTE	16
13.	AGGIUDICAZIONE DELL'APPALTO E STIPULA DEL CONTRATTO	16
14.	VERIFICA DI CONFORMITA'	16
15.	FATTURAZIONE E PAGAMENTO	16
16.	OBBLIGHI DELL'AGGIUDICATARIO RELATIVI ALLA TRACCIABILITA' DEI FLUSSI FINANZIARI	17
17.	RISOLUZIONE DEL CONTRATTO	17
18.	RISERVATEZZA	18
19.	CODICE DI COMPORTAMENTO	18
20.	DEFINIZIONE DELLE CONTROVERSIE	18
21.	TRATTAMENTO DEI DATI PERSONALI – INFORMATIVA AI SENSI DELL'ART. 13 DEL REG. UE 2016/679	18

1. PREMESSE

La Stazione Appaltante Istituto di Geoscienze e Georisorse (IGG) del Consiglio Nazionale delle Ricerche (nel seguito per brevità anche "Amministrazione"), con Decisione a contrarre prot. AMMCEN n. 0112356 del 14/04/2023 ha autorizzato la procedura di acquisizione della fornitura di un sistema a pilotaggio remoto a decollo verticale (VTOL) ai sensi dell'art. 1, comma 2, lettera b) del DL 76/2020, convertito in Legge 120/2020 come modificato dal D.L. n. 77/2021 convertito in Legge n. 108/2021;

La presente procedura riguarda gli investimenti pubblici finanziati con le risorse del Piano Nazionale di Ripresa e Resilienza (PNRR) e pertanto fa esplicito riferimento ai principi per la sostenibilità ambientale, per la fattibilità dell'intervento nel rispetto del principio orizzontale del "Do Not Significant Harm" (DNSH) nonché ai principi trasversali, tra i quali il principio del contributo all'obiettivo climatico e digitale (c.d. tagging), il principio di parità di genere e l'obbligo di protezione e valorizzazione dei giovani, nonché l'inclusione lavorativa delle persone con disabilità ai sensi dei Regolamenti (UE) 2020/852 e 241/2021. Si precisa che al fine della dimostrazione del rispetto degli obblighi di cui al citato principio del DNSH, il presente intervento è ricompreso nella Missione 4, Componente 2, Investimento 3.1 Progetto "ITINERIS"; l'attività in questione non fa parte della Tassonomia delle attività eco-compatibili (Regolamento (UE) 2020/852) e non vi è contributo sostanziale. Pertanto si applica unicamente il regime del contributo minimo (Regime 2) e, trattandosi di acquisto di strumentazione scientifica, la Stazione appaltante ha elaborato¹ la Scheda "Acquisto di apparecchiature elettriche ed elettroniche".

Le condizioni del contratto di appalto, che verrà concluso con l'Aggiudicatario, sono quelle di cui alla presente Lettera di invito e relativi allegati;

È previsto un unico lotto poiché, intendendo per lotto quella parte di un appalto la cui fornitura sia tale da assicurarne funzionalità, fruibilità, fattibilità indipendentemente dalla realizzazione di altre parti, di modo che non vi sia il rischio di inutile dispendio di denaro pubblico in caso di mancata realizzazione della restante parte, si è accertato che un eventuale frazionamento dell'appalto non offrirebbe le adeguate garanzie di funzionalità, fruibilità e fattibilità in vista degli obiettivi perseguiti. (Parere ANAC n. 73 del 10 aprile 2014);

Ai sensi dell'art. 32 comma 4 del Codice, l'offerta è vincolante per centottanta (180) giorni solari dalla scadenza del termine per la sua presentazione. Le offerte inviate non vincoleranno in alcun modo la Stazione appaltante né all'aggiudicazione né alla stipulazione del contratto;

Ai sensi del combinato disposto dell'art. 5 della Legge 241/1990 e s.m.i. e dell'art. 31, comma 1 del Codice, il Responsabile Unico del Procedimento (nel seguito per brevità anche "RUP") è il Dott. Antonello Provenzale (e-mail: uffici.acquisti@igg.cnr.it – PEC: protocollo.igg@pec.cnr.it).

Ai sensi dell'articolo 58 del D.lgs. 50/2016 (di seguito Codice), la presente procedura è svolta tramite il sistema informatico per le procedure telematiche di acquisto accessibile all'indirizzo <https://www.acquistinretepa.it/> e conforme alle prescrizioni dell'articolo 44 del Codice e del decreto della Presidenza del Consiglio dei Ministri n. 148/2021. Tramite il sito si accede alla procedura nonché alla documentazione di gara. La procedura verrà regolamentata secondo le modalità previste dalle Regole del Sistema di e-procurement della pubblica amministrazione, integrate dalle ulteriori condizioni stabilite nella documentazione di gara.

2. OGGETTO E DESCRIZIONE DELL'APPALTO, IMPORTO A BASE DI NEGOZIAZIONE E CONTRIBUTO ANAC

2.1. Oggetto e descrizione dell'appalto:

Descrizione del fabbisogno e del progetto

Oggetto dell'appalto è la fornitura di un sistema a pilotaggio remoto a decollo verticale (VTOL) modello SONGBIRD 150 progettato e prodotto da GERMANDrone comprensivo di accessori per il funzionamento. Nel kit di fornitura sono presenti anche due sensori dedicati al monitoraggio da remoto quali: PHASE ONE iMX100 e Multispettrale Altum-PT Camera.

L'appalto è finanziato con i fondi del progetto PNRR – MISSIONE 4 – COMPONENTE 2 - ITINERIS.

Caratteristiche tecniche e funzionalità minime della fornitura

Il sistema è caratterizzato da un'apertura alare di 3.10 m con corpo in composito di fibra di vetro e carbonio. Il sistema ha un peso massimo al decollo di 10 kg di cui massimo 4 kg dedicati al payload. La massima velocità operativa consentita è di 45 m/s (160 km/h) mentre la velocità di lavoro per monitoraggio è di circa 18 m/s. La massima velocità del vento che può supportare è di 19 m/s durante le fasi di volo mentre di 11 m/s durante le fasi di atterraggio e decollo manuali mentre se eseguite in modalità automatiche il sistema supporta massimo 9 m/s. Il tempo di volo, con la configurazione standard, è maggiore di 60 min e può arrivare fino a 120 min. Il sistema è dotato di numero 4 motori elettrici alimentati da numero 2 pacchi batteria 6S da 22000 mAh. Il comando e controllo del drone avviene da radio a 2.4 GHz mentre la telemetria si appoggia a 433 MHz oppure 868 MHz. La centralina di volo prevede la possibilità di permettere al pilota di inserire la modalità HOLD durante il volo. In caso di Fail Safe il sistema può effettuare il ritorno a casa oppure atterrare nella posizione di RTH più vicina

impostata nel piano di volo oppure continuare la rotta fino a fine del programma di volo. Queste impostazioni sono impostabili prima di caricare il piano di volo. Le fasi di decollo e di atterraggio possono essere effettuate in modo automatico ma possono essere anche eseguite manualmente in funzione della scelta del pilota in comando. Il tempo di montaggio, partendo dal sistema smontato nella scatola di trasporto, è minore di 15 min.

Il volo può avvenire in modalità automatica che manuale. Se utilizzata la modalità automatica il sistema comunica con il software Droneintelligence © Ground Control Software by Germandrones.

Il sistema è dotato di un carrello per il trasporto dei sensori. Ogni sensore ha un sul carrello dedicato.

<https://www.germandrones.com/en/complete-systems>

<https://www.germandrones.com/en/downloads>

Specifiche tecniche della fornitura:

numero 1: SONGBIRD 150 by GermanDrone

Apertura Alare [cm]	310
MTOW [kg]	14.0
Max Carico Utile [kg]	4.4
Materiale Struttura	Fibra di vetro e Carbonio
Working Speed [m/s]	18-28
Max. Tempo di Volo [min]	
- camera only	105
- max. payload	45
- typical	90
Altitudine [m]	
- maximum	5,000
- at takeoff	4,000
Tolleranza al vento	
- Start/Landing auto	7
- Start/Landing man.	11
- Fixed Wing Mode	15
Tolleranza alla pioggia	Pioggia normale
Motori	4 motori elettrici con meccanismo di rotazione
Radio Control	2.4 GHz
Telemetry	868-900 MHz; 433 MHz
Safety Features	Return to launch, Position hold, Land immediately, Land at difined places
Video link	900 MHz, 2.4 GHz up to 10 km / 25 km
Scheda di volo	PixHawk Cube / PX4 Stack
Software di controllo	Germandrones droneintelligence

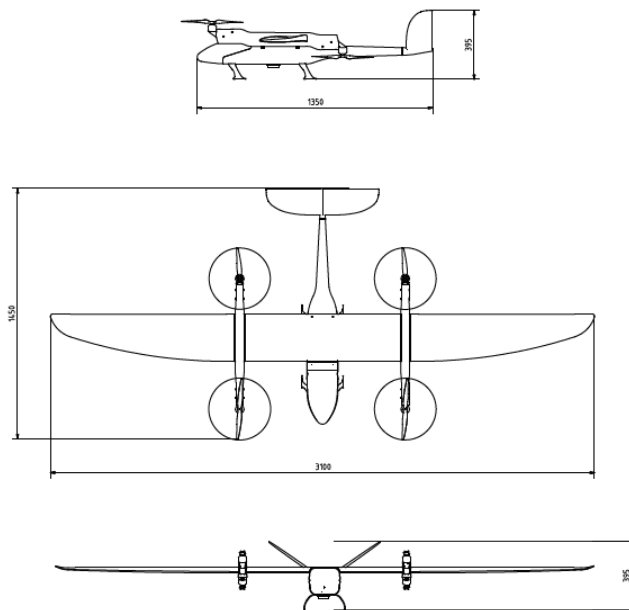

(Misure in mm)

Il sistema dovrà essere collaudato in modalità VLOS ma dovrà essere predisposto per la modalità BVLOS.

numero 4: batterie 6S da 22000 mAh;

numero 1: Carica batterie a 2 o 4 postazioni contemporanee per batterie 6S da 22000 mAh;

numero 2: Licenze per software di gestione piano di volo Droneintelligence (Ground Control Software)

Il software di pianificazione del volo è dedicato alla mappatura aerea. In pochi semplici passaggi è possibile impostare l'area di interesse e parametri di input di base per il volo, e poi seguirà una pianificazione ottimale del percorso. Utilizza i dati SRTM (Shuttle Radar Topography Mission) che aiutano a scegliere i migliori parametri di volo direttamente nel Software. È possibile utilizzarli sia per la modalità di inseguimento del terreno che per controllare i cambi di quota in modo che possa identificare il migliore punto di decollo e atterraggio.

Per la crescente domanda di voli BVLOS (oltre la linea visiva di vista), è integrato e testato con successo l'uso di ADS-B tecnologia FLARM per operare in collaborazione con il traffico aereo compreso il funzionamento nello spazio aereo controllato tramite il nostro Droneintelligence © GCS.

La pianificazione può eseguire mappature di aree, corridoi in modalità follow terrain e waypoint.

numero 1: Radio FUTABA T14 2.4 GHz;

numero 1: Scatola di trasporto CASE EDITION 9003 con dimensioni massime di 120 x 30 x 40 cm compatibili con il vano di trasporto dell'Unità Mobile di Ricerca già di proprietà;



numero 1: Sistema radio per telemetria a lungo raggio che copra fino a 5 km;

numero 1: RUGGED PC per utilizzo con software Droneintelligence;

numero 1: Grafica personalizzata con LOGHI con pellicola adesiva del progetto e dell'istituto;

numero 2: Payload COMPARTMENT per l'installazione delle camere utilizzate per il monitoraggio;

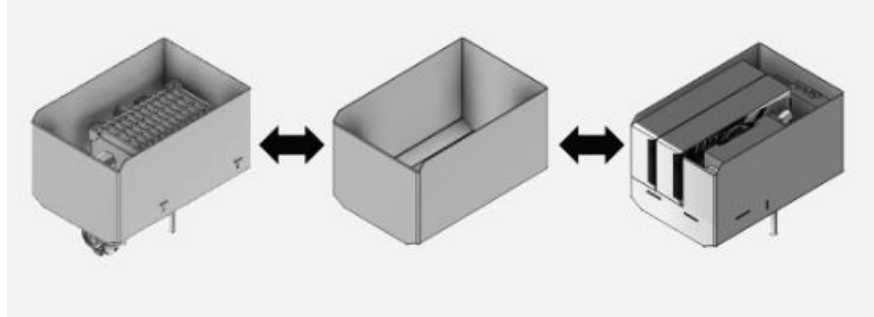

numero 1: Camera FPV installata permanentemente sul drone per controllo operativo durante il volo;

numero 1: Fotocamera PHASE ONE iMX100 + obiettivo da 35mm: <https://geospatial.phaseone.com/cameras/ixm-100/>



Phase One

Spectral Channels: RGB

GSD: 1,5cm/px @100m AGL
(Sensor resolution:50MP, f: 35mm)

GSD: 1cm/px @100m AGL
(Sensor resolution: 100MP, f:35mm)

Caratteristiche tecniche della camera:

RISOLUZIONE	11664 X 8750 pixel
RANGE DINAMICO	83 dB
DIMENSIONE DEL PIXEL	3.76 micron
RATIO	4:3
DIMENSIONE EFFETTIVA	43.9 x 32.9 mm
ISO	50-6400
FRAME PER SECONDO	3
OBIETTIVO SUPPORTATA	Phase One rsm
DATA INTERFACES	USB3, Ethernet 10G
I/O INTERFACES	Trigger, Mid exposure, Ready, Serial
HDMI	1920 – 10860 60p
POWER INPUT (VDC)	12 -30 V
CONSUMO	16 W
PESO SENZA OBIETTIVO	630 g
DIMENSIONI	90 x 90 x 68 mm
TEMPERATURA DI UTILIZZO	-10 a 40 °C

La camera dovrà essere fornita con obiettivo da 35mm con apertura 63° lato lungo per 49.4°.

numero 1: MicaSense Multispettrale Altum-PT Camera, DLS 2, hard carrying case, CRP2:

<https://support.micasense.com/hc/en-us/articles/4419868608407-Altum-PT-Integration-Guide>



MicaSense Altum-PT

Spectral Channels: Blue, Green, Red , Red Edge, Near-IR
 FLIR LWIR thermal infrared 7.5 – 13.5um radiometrically calibrated
 GSD (Multispectral): 5.28cm/px @120m (each sensor size 3.2MP)
 GSD (Thermal): 33.5cm/px @120m (sensor size 320 x 256)
 GSD (Panchromatic): 2.49cm @120m (sensor size 12MP)

Caratteristiche tecniche della camera:

	Multispectral	Panchromatic	Thermal
DIMENSIONE PIXEL	3.45 µm	3.45 µm	12 µm
RESOLUZIONE	2064 x 1544 (3.2 MP per multispectral band)	4112 x 3008 (12 MP panchromatic band)	320 x 256
RATIO	4 : 3	6 : 5	5 : 4
DIMENSIONE SENSORE	7.12 x 5.33 mm (8.9 mm diagonal)	14.18 x 10.37 mm (17.6 mm diagonal)	3.84 x 3.07 mm (4.9 mm diagonal)
LUNGHEZZA FOCALE LENTE	8 mm	16.3 mm	4.5 mm
FIELD OF VIEW	48° HFOV x 36.8° VFOV (Multispectral bands)	46° HFOV x 35° VFOV (Panchromatic band)	48° HFOV x 39° VFOV (Thermal band)
SENSITIVITA' TERMICA	n/a	n/a	< 60 mK
ACCURATEZZA TERMICA	n/a	n/a	+/- 5 K
BIT DEPTH	12-bit	12-bit	16-bit

NAME	CENTER	BANDWIDTH
BLUE	475 nm	32 nm
GREEN	560 nm	27 nm
RED	668 nm	16 nm
RED EDGE	717 nm	12 nm
NEAR INFRARED	842 nm	57 nm
PANCHROMATIC	634.5 nm	463 nm
LWIR (THERMAL)	10.5 µm	6 µm

LUNGHEZZA	110 mm
LARGHEZZA	80 mm
ALTEZZA	69 mm
PESO	460 g (Camera + DLS2)

CRP 2 è il pannello a riflettanza calibrata.

DLS 2 è il sensore di luce di nuova generazione, con tecnologia all'avanguardia per la misurazione dell'irraggiamento e dell'angolo solare. Fornisce dati più accurati e affidabili, riduce notevolmente la necessità di post-elaborazione e migliora sostanzialmente l'accuratezza radiometrica. Con il GPS integrato, la configurazione con qualsiasi UAV è semplice.

IMMAGINE TERMICA E MULTISPETTRALE SINCRONIZZATE: MicaSense Altum-PT acquisisce dati multispettrali, termici e panchromatici sincronizzati per output allineati ai pixel a risoluzioni incredibilmente elevate. L'acquisizione di queste bande avviene simultaneamente, eliminando la necessità di allineare i dati in fase di post-elaborazione.

numero 1: GIMBAL P3 per camera PHASE ONE per utilizzo su DJI MATRICE300:

<https://geospatial.phaseone.com/drone-payload/p3-dji-m300/>.

Il Gimbal permette l'installazione della camera su un drone, già di proprietà, che è il DJI Matrice 300. Il gimbal permette di configurare tutti i parametri camera come riportato nella figura seguente. Dovrà essere fornito tutto il supporto per la prima installazione sul drone che verrà utilizzata come collaudo operativo.



Caratteristiche tecniche del GIMBAL:

	P3 DJI
WEIGHT (W.80MM AF LENS)	2.6 Kg
ENVIRONMENTAL RATING	IP53
GIMBAL STABILIZATION	3 assi
LASER RANGE FINDER (EFFECTIVE RANGE)	90 m
SUPPORTED LENSE RANGE	35, 80, or 150mm
CAMERA CONTROL	ISO, shutter speed, exposure, AE, focus distance, AF/MF, LRF range max/min, focus peaking
CAMERA METADATA	EXIF (incl. IMU & Custom Field), ICC Profile, XMP (incl. GPS) & IPTC
LIVE VIEW	HDMI
SMART FOCUSING	Auto focus based on LRF input
FLIGHT PLANNING SOFTWARE	DJI pilot
ELECTRIC INTERFAC	Skyport V2
SOFTWARE INTERFACE	Support for PSDK & MSDK
HARDWARE COMPATIBILITY	DJI M300 only

numero 1: MODULO ADS-B dedicato per l'invio e lettura di aeromobili presenti nello spazio aereo di azione:

numero 1: FORMAZIONE per 5 (cinque) giorni per 8 (otto) ore al giorno per un massimo di numero 5 (cinque) addetti sul sistema fornito.

Le **Sessioni teoriche** saranno svolte presso la sede della Stazione Appaltante, Istituto di Geoscienze e Georisorse Sede Pisa Via Moruzzi 1 – 556124 Pisa (PI).

Le **Sessioni pratiche**, in campo, saranno svolte in un'area di volo adeguata nel rispetto della normativa EASA per uno scenario operativo A3. L'area di volo sarà individuata all'interno della provincia di Pisa.

GIORNO 1	Sessione teorica - Introduzione a Songbird: Assemblaggio del UAV, Assemblaggio della GCS; Packing, Checklist, Simulator Session: Vari tipologie di volo, generazione ed esecuzione di una missione
GIORNO 2	Sessione teorica - Songbird: calcolo del payload, range operativo, volo in condizioni di vento e pioggia, Procedure di emergenza e azioni di mitigazione, Radio Links, uso del payload; Simulator Session: Missioni complesse, Azioni di emergenza, RTH, pianificazione dell'atterraggio, esperienza in volo manuale
GIORNO 3	Sessione pratica in campo: Assemblaggio, utilizzo del software e gestione delle fasi di volo in modalità VLOS
GIORNO 4	Sessione pratica in campo: Operazioni con l'UAV in manuale e automatico
GIORNO 5	Sessione teorica - Manutenzione e gestione hardware e Collaudo

Ulteriori richieste obbligatorie

a. Consegna e supporto alla verifica di conformità: la strumentazione dovrà essere consegnata come meglio specificato nel paragrafo "Luogo e termini di esecuzione dell'appalto". L'aggiudicatario deve garantire la consegna della strumentazione esente da difetti e perfettamente funzionante provvedendo alle spese di trasporto presso il luogo di consegna. L'aggiudicatario dovrà fornire supporto ed assistenza, per la fase di collaudo e messa in servizio dello strumento.

b. Assistenza tecnica e manutenzione: In caso di malfunzionamenti dello strumento l'aggiudicatario dovrà essere in grado di intervenire tempestivamente dalla segnalazione del guasto comunicato a mezzo PEC entro un massimo di 10 (dieci) giorni lavorativi. Tale intervento è finalizzato alla immediata assistenza ed al ripristino delle funzionalità della strumentazione o, nel caso in cui ciò non sia possibile, alla valutazione del guasto e degli interventi necessari.

Nel caso in cui il ripristino delle funzionalità della strumentazione richieda la fornitura di parti o elementi nuovi, ovvero "provvisori" o "di rotazione", gli stessi devono essere consegnati ed installati entro un massimo di 20 (venti) giorni lavorativi dall'individuazione del guasto, fatta salva l'offerta migliorativa presentata.

L'aggiudicatario dovrà garantire la disponibilità delle parti di ricambio almeno per 120 (centoventi) mesi, fatta salva l'offerta migliorativa presentata in sede di gara, successivi allo scadere della garanzia di legge.

c. Garanzia: La fornitura dovrà essere garantita per un minimo di 12 (dodici) mesi "on-site", dalla data dell'emissione del certificato di regolare esecuzione con esito positivo. Tale garanzia deve comprendere le riparazioni o sostituzioni di parti (con esclusione delle parti c.d. "consumabili" chiaramente individuabili nella documentazione a corredo) necessarie al funzionamento ottimale della strumentazione. Qualora l'aggiudicatario ritenga necessario un intervento in situ durante il periodo di validità della garanzia, devono ritenersi, inoltre, comprese nella garanzia eventuali spese di trasferta ed i costi della manodopera dei tecnici presso la sede di consegna. Per l'intero periodo di vigenza della garanzia, l'aggiudicatario si impegna a fornire gratuitamente gli eventuali *upgrade* alle licenze *software*.

d. Spese: l'offerta presentata in sede di gara dall'aggiudicatario deve comprendere tutte le spese relative al trasporto. Inoltre deve comprendere, ove necessarie, le spese relative alla verifica di conformità ed alla partecipazione al programma di addestramento del personale della stazione appaltante. L'aggiudicatario dovrà altresì provvedere se richiesto, a proprie spese, al ritiro e smaltimento degli imballaggi e dei materiali di risulta da effettuare nel pieno rispetto della normativa vigente.

2.2. Importo a base di negoziazione:

L'importo a base di gara è pari ad € 180.327,87 al netto di IVA e/o di altre imposte e contributi di legge.

Il presente appalto non prevede rischi interferenti esistenti nel luogo di lavoro ove è previsto che debba operare l'Aggiudicatario, ulteriori rispetto a quelli specifici dell'attività propria dell'Aggiudicatario medesimo e, pertanto, gli oneri per la sicurezza di cui all'art. 26 comma 3 del D. Lgs. n. 81/08 non sussistono. Di conseguenza per questa tipologia di affidamento non è prevista la predisposizione del Documento Unico di Valutazione dei Rischi da Interferenze (D.U.V.R.I.), come chiarito dalla Determinazione dell'Autorità Nazionale Anticorruzione n. 3 del 5 Marzo 2008.

Non sono ammesse offerte al rialzo.

2.3. Contributo ANAC:

I concorrenti effettuano, a pena di esclusione, il pagamento del contributo di euro 18,00 previsto dalla legge in favore dell'ANAC, secondo le disposizioni di cui alla delibera dell'ANAC medesima relativa all'entità e alle modalità di versamento dei contributi dovuti per l'anno di svolgimento della presente procedura.

Indicazioni operative sulle modalità di pagamento del contributo sono disponibili sul sito dell'ANAC al seguente link: <https://www.anticorruzione.it/-/portale-dei-pagamenti-di-anac>.

La stazione appaltante accerta il pagamento del contributo mediante consultazione del Fascicolo Virtuale dell'Operatore Economico (FVOE).

Qualora il pagamento non risulti registrato all'interno del FVOE, la stazione appaltante richiede, ai sensi dell'articolo 83, comma 9 del Codice, la presentazione della ricevuta di avvenuto pagamento.

In caso di mancata dimostrazione dell'avvenuto pagamento entro il termine di scadenza per la presentazione dell'offerta, la stazione appaltante esclude il concorrente dalla procedura di gara, ai sensi dell'articolo 1, comma 67 della legge 266/05.

3. LUOGO E TERMINI DI ESECUZIONE DELL'APPALTO

3.1. Luogo di consegna/esecuzione

La consegna della fornitura dovrà essere effettuata presso l'Istituto di Geoscienze e Georisorse sede di Pisa, Via Moruzzi 1, 56124 Pisa (PI).

3.2. Termini di esecuzione della fornitura:

- a) La consegna dovrà avvenire entro 120 (centoventi) giorni solari (sabati, domeniche e festività incluse), decorrenti dalla stipula del contratto e congiuntamente tra le parti dovrà essere eseguita la verifica di integrità della fornitura consegnata;
- b) I test funzionali, la formazione e il collaudo dovranno avvenire entro 60 (sessanta) giorni solari (sabati, domeniche e festività incluse), decorrenti dalla consegna.

4. PENALI

Per ogni giorno solare di ritardo nell'esecuzione del presente appalto si applicherà una penale pari all'1‰ (uno per mille) dell'importo contrattuale al netto dell'IVA, ai sensi dell'art. 113-bis, comma 4, del Codice.

Gli inadempimenti contrattuali che daranno luogo all'applicazione di penali di cui ai precedenti periodi verranno contestati all'Aggiudicatario per iscritto.

L'Aggiudicatario dovrà comunicare in ogni caso le proprie deduzioni nel termine massimo di 5 (cinque) giorni lavorativi dalla stessa contestazione. Qualora dette deduzioni non siano accoglibili a giudizio dell'Amministrazione ovvero non vi sia stata risposta o la stessa non sia giunta nel termine indicato, si applicheranno le penali sopra indicate.

Le penali verranno regolate dall'Amministrazione, o sui corrispettivi dovuti all'Aggiudicatario per le porzioni di appalto già eseguite oppure sulla garanzia definitiva. In quest'ultimo caso la garanzia definitiva dovrà essere reintegrata entro i termini fissati dall'Amministrazione.

5. DOCUMENTAZIONE DI GARA, CHIARIMENTI E COMUNICAZIONI

5.1. Documentazione di gara:

- a) Lettera di invito;
- b) Allegato 1 - Documento di Gara Unico Europeo - DGUE;
- c) Allegato 2 - Dichiarazioni integrative al DGUE;
- d) Allegato 3 - Dichiarazione costi manodopera;
- e) Schema di Contratto;
- f) Allegato 4 - Dichiarazione obblighi assunzionali;
- g) Allegato 5 - Dichiarazione titolare effettivo;
- h) Allegato 6 - Dichiarazioni DNSH – Scheda;
- i) Patto di integrità del CNR;
- j) Allegato 7 - Modello tracciabilità flussi finanziari ai sensi della L. 136/2010
- k) Codice di comportamento del CNR
- l) Le regole del Sistema di e-procurement della Pubblica Amministrazione MePA.

5.2. Chiarimenti

È possibile ottenere chiarimenti sulla presente procedura mediante la proposizione di quesiti scritti da inoltrare entro le **ore 23:59 del giorno 29/04/2023**, in via telematica attraverso la sezione del Sistema riservata alle Richieste Chiarimenti, previa registrazione alla piattaforma stessa. Le richieste di chiarimenti devono essere formulate esclusivamente in lingua italiana. Ai sensi dell'art. 74 comma 4 del Codice, le risposte alle richieste di chiarimenti presentate in tempo utile sono fornite in formato elettronico, firmato digitalmente, almeno 6 giorni prima della scadenza del termine fissato per la presentazione delle offerte, mediante pubblicazione delle richieste in forma anonima e delle relative risposte sulla piattaforma del sistema nella sezione Comunicati e sul sito istituzionale dell'Ente <https://www.urp.cnr.it/> nella sezione dove è pubblicata la documentazione di gara. Si invitano i concorrenti a visionare costantemente tali sezioni. **Non saranno ammessi chiarimenti telefonici o pervenuti in modalità differenti da quelle indicate.**

5.3. Comunicazioni

Tutte le comunicazioni e gli scambi di informazioni di cui alla presente procedura sono eseguiti utilizzando mezzi di comunicazione elettronici.

Le comunicazioni tra stazione appaltante e operatori economici avvengono tramite la piattaforma del Sistema e sono accessibili nella sezione Comunicazioni. È onere esclusivo dell'operatore economico prenderne visione.

Le comunicazioni relative: a) all'aggiudicazione; b) all'esclusione; c) alla decisione di non aggiudicare l'appalto; d) alla data di avvenuta stipulazione del contratto con l'aggiudicatario; e) all'attivazione del soccorso istruttorio; f) al subprocedimento di verifica dell'anomalia dell'offerta anomala; g) alla richiesta di offerta migliorativa; h) al sorteggio di cui all'articolo 16, avvengono utilizzando il domicilio digitale presente negli indici di cui agli articoli 6-bis e 6-ter del decreto legislativo n. 82/05 o, per gli operatori economici transfrontalieri, attraverso un indirizzo di servizio elettronico di recapito certificato qualificato

ai sensi del Regolamento eIDAS. Se l'operatore economico non è presente nei predetti indici, elegge domicilio digitale speciale presso la stessa Piattaforma e le comunicazioni di cui sopra sono effettuate utilizzando tale domicilio digitale. Eventuali modifiche dell'indirizzo PEC/posta elettronica o problemi temporanei nell'utilizzo delle forme di comunicazione prima indicate, dovranno essere tempestivamente segnalate all'Amministrazione; diversamente la medesima declina ogni responsabilità per il tardivo o mancato recapito delle comunicazioni.

6. ONERI ED OBBLIGHI DELL'AGGIUDICATARIO

L'Aggiudicatario:

- Si impegna ad eseguire le prestazioni oggetto del presente contratto, senza alcun onere aggiuntivo, salvaguardando le esigenze della Stazione appaltante e di terzi autorizzati, senza recare intralci, disturbi o interruzioni all'attività lavorativa in atto.
- Rinuncia a qualsiasi pretesa o richiesta di compenso nel caso in cui lo svolgimento delle prestazioni contrattuali dovesse essere ostacolato o reso più oneroso dalle attività svolte dalla Stazione appaltante e/o da terzi.
- È direttamente responsabile dell'inosservanza delle clausole contrattuali anche se questa dovesse derivare dall'attività del personale dipendente di altre imprese a diverso titolo coinvolto.
- Deve avvalersi di personale qualificato in regola con gli obblighi previsti dai contratti collettivi di lavoro e da tutte le normative vigenti, in particolare in materia previdenziale, fiscale, di igiene ed in materia di sicurezza sul lavoro.
- Risponderà direttamente dei danni alle persone, alle cose o all'ambiente comunque provocati nell'esecuzione dell'appalto che possano derivare da fatto proprio, dal personale o da chiunque chiamato a collaborare. La Stazione appaltante è esonerata da ogni responsabilità per danni, infortuni o altro dovesse accadere al personale di cui si avvarrà l'Aggiudicatario nell'esecuzione del contratto. A tale scopo, a copertura dei rischi di Responsabilità civile verso terzi, l'Aggiudicatario è tenuto ad esibire idonea polizza assicurativa e a fornire numero di polizza e denominazione Compagnia assicurativa, prima della stipula del contratto.
- Si fa carico, intendendosi remunerati con il corrispettivo contrattuale, tutti gli oneri e i rischi relativi alle attività e agli adempimenti occorrenti all'integrale espletamento dell'oggetto contrattuale, ivi compresi, a mero titolo esemplificativo e non esaustivo, gli oneri relativi alle spese di trasporto, di viaggio e di missione per il personale addetto alla esecuzione della prestazione, nonché i connessi oneri assicurativi.

L'aggiudicatario è obbligato:

- Ad eseguire le prestazioni oggetto del presente contratto a perfetta regola d'arte e nel rispetto di tutte le norme e le prescrizioni tecniche e di sicurezza in vigore e di quelle che dovessero essere emanate nel corso del presente contratto, nonché secondo le condizioni, le modalità, i termini e le prescrizioni contenute nel presente contratto e nei suoi allegati;
- A comunicare le generalità del personale addetto e munirlo di apposito distintivo di riconoscimento applicato sulla divisa da lavoro;
- A rilasciare, inclusi nel prezzo, le schede, le note tecniche, i dépliant illustrativi della fornitura, i manuali di istruzione redatti in lingua italiana e/o in lingua inglese, in formato cartaceo ed elettronico, anche ai fini della tutela della salute e della sicurezza nei luoghi di lavoro, e le schede di manutenzione ordinaria e straordinaria, se applicabili. Inoltre si obbliga ad aggiornare, ove necessario, i manuali e la documentazione per l'intero periodo di garanzia.

7. SICUREZZA SUL LAVORO

L'Aggiudicatario si assume la responsabilità per gli infortuni del personale addetto, che dovrà essere opportunamente addestrato ed istruito.

La valutazione dei rischi propri dell'Aggiudicatario nello svolgimento della propria attività professionale resta a carico dello stesso, così come la redazione dei relativi documenti e la informazione/formazione dei propri dipendenti.

L'Aggiudicatario è tenuto a garantire il rispetto di tutte le normative riguardanti l'igiene e la sicurezza sul lavoro con particolare riferimento alle attività che si espletano presso l'Amministrazione.

In relazione alle risorse umane impegnate nelle attività oggetto del presente contratto, l'Aggiudicatario è tenuto a far fronte ad ogni obbligo previsto dalla normativa vigente in ordine agli adempimenti fiscali, tributari, previdenziali ed assicurativi riferibili al personale dipendente ed ai collaboratori.

Per quanto riguarda i lavoratori dipendenti, l'Aggiudicatario è tenuto ad osservare gli obblighi retributivi e previdenziali previsti dai corrispondenti CCNL di categoria, compresi, se esistenti alla stipulazione del contratto, gli eventuali accordi integrativi territoriali.

Gli obblighi di cui al comma precedente vincolano l'Aggiudicatario anche qualora lo stesso non sia aderente alle associazioni stipulanti gli accordi o receda da esse, indipendentemente dalla struttura o dimensione del medesimo e da ogni altra qualificazione giuridica, economica o sindacale.

8. SUBAPPALTO E DIVIETO DI CESSIONE DEL CONTRATTO

Il subappalto è ammesso ai sensi dell'art. 105 del Codice, purché l'operatore economico abbia debitamente compilato la parte D della sezione II del DGUE. Non può essere affidata in subappalto l'integrale esecuzione del contratto. Il concorrente indica all'atto dell'offerta le parti della fornitura che intende subappaltare o concedere in cottimo. In caso di mancata indicazione delle parti da subappaltare il subappalto è vietato.

L'aggiudicatario e il subappaltatore sono responsabili in solido nei confronti della stazione appaltante dell'esecuzione delle prestazioni oggetto del contratto di subappalto.

Non si configurano come attività affidate in subappalto quelle di cui all'art. 105, comma 3, del Codice.

È fatto divieto all'Aggiudicatario di cedere, a qualsiasi titolo, il Contratto, a pena di nullità della cessione stessa, fatto salvo quanto previsto dall'art. 106, comma 1, lett. d) del Codice.

L'Aggiudicatario è tenuto a comunicare tempestivamente alla Stazione Appaltante ogni modificazione intervenuta negli assetti proprietari e nella struttura organizzativa.

In caso di inadempimento da parte dell'Aggiudicatario degli obblighi di cui al presente articolo, la Stazione Appaltante, fermo restando il diritto al risarcimento del danno, ha facoltà di risolvere di diritto il Contratto.

9. MODALITA' DI PRESENTAZIONE DELL'OFFERTA

L'offerta dovrà essere presentata tramite la piattaforma del Sistema entro il termine perentorio delle **ore 23:59 del giorno 09/05/2023**.

La busta virtuale contenente l'offerta dovrà comprendere la seguente documentazione:

- Documento di Gara Unico Europeo – DGUE;
- Dichiarazioni integrative al DGUE reso con la compilazione dell'apposito modello;
- PassOE;
- Copia informatica di avvenuto pagamento contributo ANAC;
- Relazione tecnica descrittiva della fornitura offerta, in formato libero;
- Offerta economica generata dal Sistema;
- Dichiarazione costi manodopera reso con la compilazione dell'apposito modello (*non richiesto nel caso di sola consegna della fornitura, senza installazione*);
- (Eventuale in caso di grandi imprese) Impegno di un fideiussore, ai sensi dell'art. 93, comma 8, del Codice, a rilasciare la garanzia definitiva di cui all'art. 103 del Codice, firmato digitalmente da un soggetto in possesso dei poteri necessari per impegnare il garante;
- Dichiarazione obblighi assunzionali;
- Dichiarazione titolare effettivo;
- Dichiarazioni DNSH – Scheda;
- (Eventuale nel caso di operatori economici stranieri sprovvisti di firma digitale) Copia di un documento di identità del sottoscrittore, in corso di validità;

Tutte le dichiarazioni sostitutive richieste ai fini della partecipazione alla presente procedura di gara:

- Devono essere rilasciate ai sensi degli artt. 46 e 47 del DPR 28 dicembre 2000, n. 445 e ss.mm. ii. in carta semplice, con la sottoscrizione del documento da parte del dichiarante (rappresentante legale dell'operatore economico o altro soggetto dotato del potere di impegnare contrattualmente l'operatore economico medesimo) secondo le modalità sopra esposte;
- Potranno essere sottoscritte anche da procuratori dei legali rappresentanti ed in tal caso va allegata copia conforme all'originale della relativa procura;
- Devono essere rese e sottoscritte dagli operatori economici, in qualsiasi forma di partecipazione, singoli, raggruppati, consorziati, aggregati in rete di imprese, ancorché appartenenti alle eventuali imprese ausiliarie, ognuno per quanto di propria competenza.

La documentazione da produrre potrà essere prodotta in copia conforme ai sensi dell'art. 19 del DPR 28 dicembre 2000, n. 445;

In caso di operatori economici non stabiliti in Italia, la documentazione dovrà essere prodotta in modalità idonea equivalente secondo la legislazione dello Stato di appartenenza; si applicano gli articoli 83, comma 3, 86 e 90 del Codice.

Tutta la documentazione da produrre deve essere in **lingua italiana** o, **se redatta in lingua straniera, deve essere corredata da traduzione giurata in lingua italiana**. In caso di contrasto tra testo in lingua straniera e testo in lingua italiana prevarrà la versione in lingua italiana, essendo a rischio dell'operatore economico assicurare la fedeltà della traduzione. È fatta eccezione per la scheda tecnica che potrà essere redatta in lingua inglese senza traduzione giurata.

9.1. Documentazione Busta virtuale Offerta:

• **Il Documento di Gara Unico Europeo – DGUE**

L'operatore economico deve compilare il DGUE secondo quanto di seguito specificato.

In attuazione dell'art. 85 del Codice, il DGUE deve essere predisposto esclusivamente in modalità telematica; non essendo più disponibile il servizio offerto dalla UE al sito <https://ec.europa.eu/tools/espdp>, si dovrà utilizzare il servizio analogo, reso disponibile da paesi membri, agli indirizzi <http://www.base.gov.pt/deucp/> e <https://espdp.uzp.gov.pl>, con la seguente procedura:

1. Selezionare opportunamente la lingua da utilizzare – le istruzioni nel seguito sono fornite per la lingua italiana;
2. Nel menu della pagina principale qualificarsi selezionando “Sono un operatore economico” e successivamente “Importare un DGUE”. Nella sezione “Caricare il documento”, utilizzando il bottone “Scegli file”, eseguire l'upload del già menzionato DGUE in formato XML fornito dall'Amministrazione;
3. Effettuato l'upload il sistema richiede, nella sezione “Dove si trova la Sua impresa?”, di selezionare, utilizzando un menu a tendina, il paese. Quindi, premendo il bottone “Avanti” si aprirà la procedura di compilazione on-line del DGUE;
4. Al termine della compilazione compare, in calce alla pagina, il bottone “Quadro generale”. Premendo il medesimo verrà visualizzata l'anteprima del DGUE compilato; se dalla rilettura non emerge la necessità di effettuare modifiche si deve selezionare la tendina “Scaricare nel formato”, e quindi procedere al download del DGUE sul computer locale. Il download può essere effettuato sia distintamente nei due formati utili XML o PDF, sia congiuntamente (selezione “Entrambi”), in quest'ultimo caso il DGUE compilato sarà contenuto all'interno di un archivio denominato “espdp-response.zip”.
5. Solo a questo punto l'operatore economico, che trova nel seguito del presente documento le istruzioni specifiche per la compilazione delle diverse Sezioni del DGUE, dovrà firmare digitalmente il DGUE compilato in formato XML e quindi allegarlo nella Busta virtuale di offerta.

Parte I – Informazioni sulla procedura di appalto e sull'amministrazione aggiudicatrice o ente aggiudicatore

L'operatore economico rende tutte le informazioni richieste relative alla procedura di appalto.

Parte II – Informazioni sull'operatore economico

L'operatore economico rende tutte le informazioni richieste mediante la compilazione delle parti pertinenti. In particolare può procedere, alla lettera B, all'inserimento dei dati identificativi (nome, cognome, data e luogo di nascita, codice fiscale, comune di residenza) dei soggetti di cui all'art. 80, comma 3 del D. Lgs. 50/2016 e s.m.i., ivi inclusi i cessati nell'anno antecedente la data di pubblicazione del bando di gara; in alternativa tali dati dovranno essere inseriti nel Documento “Dichiarazioni integrative al DGUE”.

In caso di ricorso all'avvalimento si richiede la compilazione della sezione C

L'operatore economico indica la denominazione dell'operatore economico ausiliario e i requisiti oggetto di avvalimento.

In caso di ricorso al subappalto si richiede la compilazione della sezione D

L'operatore economico, pena l'impossibilità di ricorrere al subappalto, indica l'elenco delle prestazioni che intende subappaltare con la relativa quota percentuale dell'importo complessivo del contratto.

Parte III – Motivi di esclusione

L'operatore economico dichiara di non trovarsi nelle condizioni previste dall'art. 80 del Codice con la compilazione delle Sezioni A, B, C e D.

Parte IV – Criteri di selezione

L'operatore economico dichiara di possedere tutti i requisiti richiesti dai criteri di selezione compilando quanto segue: La sezione A per dichiarare il possesso del requisito relativo all'idoneità professionale.

Parte VI – Dichiarazioni finali

L'operatore economico rende tutte le informazioni richieste mediante la compilazione delle parti pertinenti.

Il DGUE deve essere presentato e sottoscritto:

- Nel caso di raggruppamenti temporanei, consorzi ordinari, GEIE, da tutti gli operatori economici che partecipano alla procedura in forma congiunta;
- Nel caso di aggregazioni di imprese di rete da ognuna delle imprese retiste, se l'intera rete partecipa, ovvero dall'organo comune e dalle singole imprese retiste indicate;

- Nel caso di consorzi cooperativi, di consorzi artigiani e di consorzi stabili, dal consorzio e dai consorziati per conto dei quali il consorzio concorre.

In caso di incorporazione, fusione societaria o cessione d'azienda, le dichiarazioni di cui all'art. 80, commi 1, 2 e 5, lett. l) del Codice, devono riferirsi anche ai soggetti di cui all'art. 80 comma 3 del Codice che hanno operato presso la società incorporata, fusasi o che ha ceduto l'azienda nell'anno antecedente la data di pubblicazione del bando di gara.

• **Il Documento "Dichiarazioni integrative al DGUE" sottoscritto con firma digitale**

L'operatore economico deve compilare e firmare digitalmente l'apposito Modello rendendo la dichiarazione sostitutiva ai sensi del DPR 445/2000, sottoscritta dal legale rappresentante o procuratore dell'operatore economico, nel quale dovranno essere rese le seguenti dichiarazioni integrative:

- Dati identificativi dei soggetti di cui all'art. 80, comma 3, del Codice;
- Di non incorrere nelle cause di esclusione richiamate all'art. 80, comma 5, lettere c), c-bis), c-ter), c-quater), f), f-bis), f-ter), g), h), i), l) e m) del Codice;
- Per conto proprio e in nome e per conto dei soggetti di cui all'articolo 80, comma 3 del Codice, ai sensi della vigente normativa antimafia, l'insussistenza delle cause di decadenza, di sospensione o di divieto previste dall'art. 67 del D. Lgs. n. 159/2011 e s.m.i.;
- Che la partecipazione alla presente procedura non determina alcuna situazione di conflitto di interesse, anche potenziale, ai sensi dell'articolo 42 del D. Lgs. n° 50/2016 nonché della vigente normativa in materia, tale da ledere l'imparzialità e l'immagine nell'agire della Stazione appaltante e si impegna a comunicare la sussistenza di potenziali conflitti di interesse rispetto ai soggetti che intervengono e interverranno nella procedura di gara - mediante consultazione del profilo del committente - e a fornire gli elementi utili a consentire la valutazione della stazione appaltante;
- L'assenza di situazioni di conflitto di interesse;
- Di accettare, senza condizione o riserva alcuna, tutte le norme e disposizioni contenute nella documentazione gara *[inclusi i criteri ambientali minimi di cui al DM]*;
- Di accettare espressamente che la Stazione Appaltante si riserva la facoltà di differire la stipula del contratto oltre i 60 giorni previsti dall'art. 32 del Codice per un periodo di tempo non superiore a 120 giorni a partire dalla data di aggiudicazione in conformità a quanto previsto dall'art. 32, comma 8, del Codice. Decorso tale termine la Stazione Appaltante si riserva di revocare la procedura ai sensi della legge 241/1990, art. 21-quinquies, per ragioni di pubblico interesse ovvero nel caso in cui il finanziamento da parte del soggetto pubblico erogatore non risulti completamente trasferito alla Stazione Appaltante;
- Di impegnarsi a ottemperare al rispetto dei principi per la sostenibilità ambientale e per la fattibilità dell'intervento riguardo al principio orizzontale del "Do Not Significant Harm" (DNSH), ai sensi dell'articolo 17 del Regolamento (UE) 2020/852 e successivo art. 18 del Regolamento UE 241/2021 e della Circolare del MEF n. 33 del 13.10.2022 "Aggiornamento Guida operativa per il rispetto del principio di non arrecare danno significativo all'ambiente (cd. DNSH)";
- Il numero di dipendenti occupati e, in funzione di tale numero, si impegna al rispetto degli adempimenti previsti dal D.L. n. 77/2021 convertito in L. n. 108/2021;
- Di essere edotto degli obblighi derivanti dal Codice di comportamento adottato dalla stazione appaltante;
- Accettazione del Patto di Integrità
- Di non aver violato le disposizioni di cui all'art. 53, comma 16-ter, del D. Lgs. 165/2001 (*anti pantouflage*)
- Remunerativa l'offerta economica presentata giacché per la sua formulazione ha preso atto e tenuto conto:
 - Delle condizioni contrattuali e degli oneri compresi quelli eventuali relativi in materia di sicurezza, di assicurazione, di condizioni di lavoro e di previdenza e assistenza in vigore nel luogo dove devono essere svolti i servizi/fornitura;
 - Di tutte le circostanze generali, particolari e locali, nessuna esclusa ed eccettuata, che possono avere influito o influire sia sull'esecuzione della fornitura/servizio, sia sulla determinazione della propria offerta.
- [nel caso di operatori economici non residenti e privi di stabile organizzazione in Italia]* l'impegno ad uniformarsi, in caso di aggiudicazione, alla disciplina di cui agli articoli 17, comma 2, e 53, comma 3 del decreto del Presidente della Repubblica 633/72 e a comunicare alla stazione appaltante la nomina del proprio rappresentante fiscale, nelle forme di legge;
- [nel caso di operatori economici non residenti e privi di stabile organizzazione in Italia]* il domicilio fiscale, il codice fiscale, la partita IVA, l'indirizzo di posta elettronica certificata o strumento analogo negli altri Stati Membri, ai fini delle comunicazioni di cui all'articolo 76, comma 5 del Codice;
- Di aver preso visione e di accettare il trattamento dei dati personali di cui alla presente RdO aperta

• **Il PassOE**

Il concorrente allega il PassOE, firmato digitalmente, ottenuto tramite il servizio FVOE dell'ANAC.

• **Relazione tecnica descrittiva della fornitura offerta, sottoscritta con firma digitale**

L'Offerta tecnica deve contenere, a pena di esclusione, una relazione tecnica descrittiva della fornitura offerta. La relazione tecnica deve essere redatta preferibilmente in lingua italiana, chiara e sintetica, ma allo stesso tempo precisa ed esaustiva in grado di offrire un quadro complessivo e dettagliato della fornitura proposta. Il concorrente dovrà presentare l'elenco delle specifiche tecniche delle apparecchiature/dei sistemi/dei componenti offerti, includendone una descrizione, il modello e il produttore. Potrà altresì allegare materiali illustrativi quali brochure e schede tecniche delle apparecchiature/dei sistemi/dei componenti offerti nonché pubblicazioni scientifiche a dimostrazione di quanto descritto nella relazione tecnica. Si sottolinea che la relazione tecnica deve contenere le informazioni che consentano sia la verifica della rispondenza dell'offerta ai requisiti minimi sia, nel caso di offerta economicamente più vantaggiosa, l'assegnazione del punteggio tecnico di cui alla presente Lettera d'invito.

Il concorrente, se intende sottrarre parte della Relazione tecnica dall'accesso agli atti, allega una dichiarazione in formato libero firmata digitalmente contenente i dettagli della medesima coperti da riservatezza, argomentando in modo congruo le ragioni per le quali le suddette parti sono da segretare. Il concorrente a tal fine allega anche una copia firmata della relazione tecnica adeguatamente oscurata nelle parti ritenute costituenti segreti tecnici e commerciali. Resta ferma la facoltà della stazione appaltante di valutare la fondatezza delle motivazioni adottate e di chiedere al concorrente di dimostrare la tangibile sussistenza di eventuali segreti tecnici e commerciali. Resta inteso altresì che l'eccezione all'ostensione delle parti segretate della relazione tecnica non trova applicazione qualora un concorrente richieda accesso agli atti in vista della difesa in giudizio dei propri interessi in relazione alla procedura di affidamento del contratto.

• **L'offerta economica generata dal Sistema, sottoscritta con firma digitale**

L'Offerta economica deve contenere, oltre all'indicazione del prezzo offerto, gli oneri aziendali concernenti l'adempimento delle disposizioni in materia di salute e sicurezza sui luoghi di lavoro, inclusi nel prezzo offerto, ai sensi dell'art. 95, comma 10, del Codice;

• **Il dettaglio della stima dei costi della manodopera, redatto in conformità al Modello, sottoscritto con firma digitale**

Nel caso di forniture con installazione l'Offerta economica deve essere corredata, ai sensi dell'art. 95, comma 10, del Codice, dai costi della manodopera, inclusi nel prezzo offerto;

(Eventuale – Solo per operatori economici appartenenti alla categoria delle Grandi imprese) Impegno di un fideiussore a rilasciare la garanzia fideiussoria per l'esecuzione del contratto di cui all'art. 103 del Codice in favore della stazione appaltante, mediante documento informatico sottoscritto con firma digitale dal soggetto in possesso dei poteri necessari per impegnare il garante;

*(Eventuale se ricorre il caso) La **dichiarazione di conformità all'originale del sopra citato impegno**, ai sensi del DPR 445/2000, sottoscritto con firma digitale dal soggetto autorizzato dell'operatore economico, solo se l'impegno medesimo non è prodotto con le modalità di cui al precedente punto;*

• (Eventuale nel caso di operatori economici stranieri sprovvisti di firma digitale) Copia di un documento di identità del sottoscrittore, in corso di validità.

• **Dichiarazione obblighi assunzionali**

Redatta in conformità al Modello, sottoscritto con firma digitale.

• **Dichiarazione titolare effettivo**

Redatta in conformità al Modello, sottoscritto con firma digitale

10. CRITERIO DI AGGIUDICAZIONE

Il criterio di aggiudicazione dell'appalto è il minor prezzo ai sensi dell'art. 95, comma 4, del Codice.

11. SVOLGIMENTO OPERAZIONI DI GARA

La procedura di aggiudicazione sarà aperta il giorno **10/05/2023 con inizio alle ore 11:00**, dal RUP che procederà, in seduta pubblica, operando attraverso il Sistema, allo svolgimento delle seguenti attività:

• A verificare la conformità della documentazione amministrativa e ad attivare – se del caso – la procedura di soccorso istruttorio di cui all'art. 83 comma 9 del Codice;

- Ad accertare l'idoneità della soluzione tecnica offerta, anche avvalendosi di personale della stazione appaltante in possesso di specifiche competenze di carattere tecnico ed a formulare la proposta di aggiudicazione, in assenza di offerte anomale;

12. VERIFICA DI ANOMALIA DELLE OFFERTE

Nel caso in cui, in base a elementi specifici, l'offerta appaia anormalmente bassa, il RUP con l'eventuale supporto di personale della stazione appaltante in possesso di specifiche competenze di carattere tecnico, richiede all'operatore economico la presentazione, per iscritto, delle spiegazioni, se del caso indicando le componenti specifiche dell'offerta ritenute anomale. A tal fine, assegna un termine non inferiore a quindici giorni dal ricevimento della richiesta.

Il RUP esclude, ai sensi dell'art. 97, commi 5 e 6 del Codice, l'offerta che, in base all'esame degli elementi forniti dall'operatore economico risulti, nel complesso, inaffidabile.

A norma dell'art. 1, comma 3, del D.L. 76/2020, convertito in L. n. 120/2020, si opera l'esclusione automatica dalla gara delle offerte che presentano una percentuale di ribasso pari o superiore alla soglia di anomalia individuata ai sensi dell'art. 97 comma 2 e dei commi 2-bis e 2-ter. L'esclusione automatica non opera quando il numero delle offerte ammesse è inferiore a cinque.

13. AGGIUDICAZIONE DELL'APPALTO E STIPULA DEL CONTRATTO

La stazione appaltante, previa verifica ed approvazione della proposta di aggiudicazione ai sensi degli artt. 32, comma 5 e 33, comma 1 del Codice, aggiudica l'appalto.

La stazione appaltante si riserva la facoltà di aggiudicare anche in presenza di una sola offerta, se ritenuta valida, come anche di non procedere all'aggiudicazione qualora nessuna offerta risulti conveniente o idonea in relazione all'oggetto del contratto, ai sensi dell'art. 95, comma 12 del Codice.

La verifica dei requisiti generali e speciali avverrà, ai sensi dell'art. 85, comma 5 Codice, sull'offerente cui l'Amministrazione ha deciso di aggiudicare l'appalto.

L'Amministrazione, previa verifica ed approvazione della proposta di aggiudicazione ai sensi degli artt. 32, comma 5 e 33, comma 1 del Codice, aggiudica l'appalto.

L'aggiudicazione diventa efficace, ai sensi dell'art. 32, comma 7 del Codice, all'esito positivo della verifica del possesso dei requisiti prescritti.

In caso di esito negativo delle verifiche, si procede alla revoca dell'aggiudicazione, alla segnalazione all'ANAC. L'appalto viene aggiudicato, quindi, al secondo graduato procedendo altresì, alle verifiche nei termini sopra indicati.

Nell'ipotesi in cui l'appalto non possa essere aggiudicato neppure a favore del concorrente collocato al secondo posto nella graduatoria, l'appalto viene aggiudicato, nei termini sopra detti, scorrendo la graduatoria.

L'affidatario deposita, prima o contestualmente alla sottoscrizione del contratto di appalto, gli eventuali contratti continuativi di cooperazione, servizio e/o fornitura di cui all'art. 105, comma 3, lett. c bis) del Codice

All'atto della stipulazione del contratto, l'aggiudicatario deve presentare la garanzia definitiva da calcolare sull'importo contrattuale, secondo le misure e le modalità previste dall'articolo 103 del Codice. Il contratto è stipulato in modalità elettronica, mediante scrittura privata.

Sono a carico dell'aggiudicatario tutte le spese contrattuali, l'imposta di bollo, gli oneri fiscali quali imposte e tasse, ivi comprese quelle di registro ove dovute, relative alla stipulazione del contratto.

14. VERIFICA DI CONFORMITA'

La fornitura ed i servizi accessori saranno soggetti a verifica di conformità per certificare che l'oggetto del contratto in termini prestazioni, obiettivi e caratteristiche tecniche, economiche e qualitative sia stato realizzato ed eseguito nel rispetto delle previsioni e delle pattuizioni contrattuali, ai sensi dell'art. 102 del Codice.

La Stazione appaltante, in luogo del certificato di verifica di conformità, emetterà il certificato di regolare esecuzione ai sensi dell'articolo sopra richiamato.

15. FATTURAZIONE E PAGAMENTO

Ai fini del pagamento del corrispettivo contrattuale l'Aggiudicatario stabilito e/o identificato ai fini IVA in Italia emetterà fattura elettronica ai sensi e per gli effetti del Decreto del Ministero dell'Economia e delle Finanze n. 55 del 3 aprile 2013, inviando il documento elettronico al Sistema di Interscambio che si occuperà di recapitare il documento ricevuto all'Amministrazione. In caso di Aggiudicatario straniero la fattura dovrà essere cartacea.

Il Consiglio Nazionale delle Ricerche è soggetto all'applicazione del meccanismo dello "Split Payment".

È prevista un'anticipazione sul prezzo contrattuale pari al 20% (venti per cento) da corrispondere all'Aggiudicatario, previa emissione di fattura con le modalità di cui al presente paragrafo, entro 15 (quindici) giorni solari dall'effettivo inizio della prestazione, sul conto corrente dedicato di cui alla tracciabilità dei flussi finanziari. L'erogazione dell'anticipazione è

subordinata alla costituzione di garanzia fideiussoria bancaria o assicurativa di importo pari all'anticipazione, rilasciata da imprese bancarie autorizzate ai sensi del decreto legislativo 1° settembre 1993, n. 385, o assicurative autorizzate alla copertura dei rischi ai quali si riferisce l'assicurazione e che rispondano ai requisiti di solvibilità previsti dalle leggi che ne disciplinano la rispettiva attività. La garanzia può essere, altresì, rilasciata dagli intermediari finanziari iscritti nell'albo degli intermediari finanziari di cui all'articolo 106 del decreto legislativo 1° settembre 1993, n. 385. Il beneficiario decade dall'anticipazione, con obbligo di restituzione, se l'esecuzione della prestazione non procede, per ritardi a lui imputabili, secondo i tempi contrattuali. Sulle somme restituite sono dovuti gli interessi legali con decorrenza dalla data di erogazione della anticipazione.

La fattura relativa al saldo dovrà essere emessa successivamente all'esito positivo del collaudo e conseguente emissione del certificato di regolare esecuzione.

Il pagamento della suddetta fattura avverrà entro 30 (trenta) giorni solari dalla data di emissione della fattura, sul conto corrente dedicato di cui alla tracciabilità dei flussi finanziari.

La **fattura dovrà contenere i seguenti dati**, pena il rifiuto della stessa:

- a) Intestazione: [Istituto di Geoscienze e Georisorse del CNR di Pisa, in via G. Moruzzi 1 – 56124 Pisa;
- b) Il Codice Fiscale della Stazione appaltante: 80054330586 (in caso di Aggiudicatario italiano o straniero residente in Italia);
- c) La Partita IVA della Stazione appaltante: 0211831106 (in caso di Aggiudicatario straniero);
- d) Il riferimento al contratto (N° di protocollo e data);
- e) Il CIG: 97714843B0 e CUI F80054330586202300131;
- f) Il CUP: B53C22002150006;
- g) Il CUU (Codice Unico Ufficio): GDAKM5 (in caso di Aggiudicatario italiano o straniero residente in Italia);
- h) L'importo imponibile (in caso di Aggiudicatario italiano o straniero residente in Italia);
- i) L'importo dell'IVA (in caso di Aggiudicatario italiano o straniero residente in Italia);
- j) Esigibilità IVA "S" scissione dei pagamenti (in caso di Aggiudicatario italiano o straniero residente in Italia);
- k) L'importo totale della fattura;
- l) L'intestazione del contratto;
- m) Il codice IBAN del conto corrente dedicato
- n) Il Commodity Code (in caso di Aggiudicatario straniero).

Ai fini del pagamento del corrispettivo la Stazione Appaltante procederà alle verifiche di legge.

In sede di liquidazione della fattura potranno essere recuperate le spese per l'applicazione di eventuali penali di cui al paragrafo 4; la Stazione Appaltante potrà sospendere, ferma restando l'applicazione delle eventuali penali, i pagamenti all'Aggiudicatario cui sono state contestate inadempienze nell'esecuzione della fornitura, fino al completo adempimento degli obblighi contrattuali (art. 1460 C.C.). Tale sospensione potrà verificarsi anche qualora insorgano contestazioni di natura amministrativa.

16. OBBLIGHI DELL'AGGIUDICATARIO RELATIVI ALLA TRACCIABILITA' DEI FLUSSI FINANZIARI

L'Aggiudicatario assume tutti gli obblighi di tracciabilità dei flussi finanziari di cui all'art. 3 della legge 13 agosto 2010 n. 136 e successive modificazioni ed integrazioni.

Il mancato utilizzo del bonifico bancario o postale ovvero degli altri strumenti di incasso o pagamento idonei a consentire la piena tracciabilità delle operazioni costituisce causa di risoluzione del contratto ai sensi dell'art. 3, comma 9-bis, della legge 13 agosto 2010 n.136.

17. RISOLUZIONE DEL CONTRATTO

In adempimento a quanto previsto dall'art. 108 del Codice la Stazione Appaltante risolverà il contratto nei casi e con le modalità ivi previste.

Per quanto non previsto nel presente paragrafo, si applicano le disposizioni di cui al Codice Civile in materia di inadempimento e risoluzione del contratto.

In ogni caso si conviene che la Stazione Appaltante, senza bisogno di assegnare previamente alcun termine per l'adempimento, potrà risolvere di diritto il contratto ai sensi dell'art. 1456 c.c., previa dichiarazione da comunicarsi all'Aggiudicatario tramite posta elettronica certificata ovvero con raccomandata A.R., per le violazioni agli obblighi di cui ai paragrafi: ONERI ED OBBLIGHI DELL'AGGIUDICATARIO, SICUREZZA SUL LAVORO, SUBAPPALTO E DIVIETO DI CESSIONE DEL CONTRATTO, RISERVATEZZA.

18. RISERVATEZZA

L'Aggiudicatario ha l'obbligo di mantenere e di far mantenere riservati i dati e le informazioni di cui venga in possesso, di non divulgarli in alcun modo e in qualsiasi forma e di non farne oggetto di utilizzazione a qualsiasi titolo per scopi diversi da quelli strettamente necessari all'esecuzione delle prestazioni contrattuali.

L'Aggiudicatario è, inoltre, responsabile per l'esatta osservanza da parte dei propri dipendenti, consulenti e collaboratori di quest'ultimi, degli obblighi di riservatezza anzidetti.

In caso di inosservanza degli obblighi di riservatezza, la Stazione Appaltante ha la facoltà di risolvere di diritto il presente contratto, fermo restando il risarcimento, da parte dell'Aggiudicatario, di tutti i danni derivanti.

La violazione dei disposti del presente paragrafo, da parte sia dell'Aggiudicatario sia del proprio personale, costituirà uno dei motivi di giusta causa di risoluzione del contratto.

19. CODICE DI COMPORTAMENTO

Nello svolgimento delle attività oggetto del contratto di appalto, l'aggiudicatario deve uniformarsi ai principi e, per quanto compatibili, ai doveri di condotta richiamati nel Decreto del Presidente della Repubblica 16 aprile 2013 n. 62 e nel codice di comportamento di questa stazione appaltante [[https://www.cnr.it/sites/default/files/public/media/Amministrazione trasparente/CodiceComportamento_DPR62-2013.pdf](https://www.cnr.it/sites/default/files/public/media/Amministrazione%20trasparente/CodiceComportamento_DPR62-2013.pdf)] e nel Piano Triennale di Prevenzione della Corruzione e della Trasparenza [https://www.cnr.it/sites/default/files/public/media/amministrazione_trasparente/ptct_2022_2024_deliberaCdA_090.pdf].

In seguito alla comunicazione di aggiudicazione e prima della stipula del contratto, ha l'onere di prendere visione dei predetti documenti pubblicati sul sito della stazione appaltante ai link prima riportati.

20. DEFINIZIONE DELLE CONTROVERSIE

Qualsiasi controversia relativa alla procedura di gara sarà di competenza esclusiva del Tribunale Amministrativo e, in particolare, il "Tribunale Amministrativo Regionale" – TAR Lazio.

Ai sensi dell'art. 120, comma 4, del D. Lgs. 104/2010 si informa che il Consiglio Nazionale delle Ricerche fruisce del patrocinio dell'Avvocatura dello Stato.

Dopo la sottoscrizione del contratto, per qualsiasi controversia che non possa venire risolta in via amichevole, sarà competente il Foro di Pisa, rimanendo espressamente esclusa la compromissione in arbitri.

21. TRATTAMENTO DEI DATI PERSONALI – INFORMATIVA AI SENSI DELL'ART. 13 DEL REG. UE 2016/679

Titolare, responsabile e incaricati: il Titolare del trattamento è il Consiglio Nazionale delle Ricerche – Piazzale Aldo Moro n. 7 – 00185 Roma. Il punto di contatto presso il Titolare è il Direttore dell'Istituto di Geoscienze e Georisorse Dott. Antonello Provenzale i cui dati di contatto sono: direttore@igg.cnr.it (e-mail), protocollo.igg@pec.cnr.it (PEC), Via Moruzzi 1, 56124 Pisa (PI) (indirizzo). I dati di contatto del Responsabile della protezione dei dati sono: rpdc@cnr.it (e-mail), protocollo-ammcnc@pec.cnr.it (PEC). L'elenco aggiornato dei responsabili e degli incaricati al trattamento è custodito presso la sede del Titolare del trattamento.

Base giuridica e finalità del trattamento dei dati: in relazione alle attività di competenza svolte dall'Amministrazione si segnala che i dati forniti dagli operatori economici vengono acquisiti dall'Amministrazione per verificare la sussistenza dei requisiti necessari per la partecipazione alla gara e, in particolare, delle capacità amministrative e tecnico-economiche di tali soggetti, richiesti per legge ai fini della partecipazione alla gara, per l'aggiudicazione nonché per la stipula del Contratto, per l'adempimento degli obblighi legali ad esso connessi, oltre che per la gestione ed esecuzione economica ed amministrativa del contratto stesso, in adempimento di precisi obblighi di legge derivanti dalla normativa in materia di appalti e contrattualistica pubblica.

Dati sensibili e giudiziari: Di norma i dati forniti dagli operatori economici e dall'aggiudicatario non rientrano tra i dati classificabili come "sensibili", ai sensi dell'articolo 4, comma 1, lettera d) del Codice privacy, né nelle "categorie particolari di dati personali" di cui all'art. 9 Regolamento UE. I dati "giudiziari" di cui all'articolo 4, comma 1, lettera e) del Codice privacy e i "dati personali relativi a condanne penali e reati" di cui all'art. 10 Regolamento UE sono trattati esclusivamente per valutare il possesso dei requisiti e delle qualità previsti dalla vigente normativa applicabile.

Modalità del trattamento: il trattamento dei dati verrà effettuato dall'Amministrazione con strumenti prevalentemente informatici oppure analogici; i dati saranno trattati in modo lecito e secondo correttezza, compresi, se presenti, i dati raccolti e registrati per lo scopo di cui al punto 0; esatti e, se necessario, aggiornati; pertinenti, completi e non eccedenti rispetto alle finalità per le quali sono raccolti o successivamente trattati; conservati in una forma che consenta l'identificazione dell'interessato per un periodo di tempo non superiore a quello necessario agli scopi per i quali essi sono stati raccolti o successivamente trattati.

Ambito di diffusione e comunicazione dei dati: i dati potranno essere:

Trattati dal personale dell'Amministrazione che cura il procedimento di gara o da quello in forza ad altri uffici che svolgono attività ad esso attinente;

Comunicati a collaboratori autonomi, professionisti, consulenti, che prestino attività di consulenza od assistenza all'Amministrazione in ordine al procedimento di gara, anche per l'eventuale tutela in giudizio;

Comunicati ad eventuali soggetti esterni, facenti parte delle Commissioni giudicatrici e di collaudo che verranno di volta in volta costituite;

Comunicati, ricorrendone le condizioni, al Ministero dell'Economia e delle Finanze o ad altra Pubblica Amministrazione, alla Agenzia per l'Italia Digitale, relativamente ai dati forniti dall'Aggiudicatario;

Comunicati ad altri operatori economici che facciano richiesta di accesso ai documenti di gara nei limiti consentiti ai sensi della legge 7 agosto 1990, n. 241;

Comunicati all'Autorità Nazionale Anticorruzione, in osservanza a quanto previsto dalla vigente normativa.

Il nominativo dell'Aggiudicatario della gara ed il prezzo di aggiudicazione dell'appalto saranno diffusi tramite il sito internet dell'Amministrazione. Inoltre, le informazioni e i dati inerenti alla partecipazione dell'operatore economico all'iniziativa di gara, nei limiti e in applicazione dei principi e delle disposizioni in materia di dati pubblici e riutilizzo delle informazioni del settore pubblico (D. Lgs. 36/2006 e artt. 52 e 68, comma 3, del D.Lgs. 82/2005 e s.m.i.), potranno essere messi a disposizione di altre pubbliche amministrazioni, persone fisiche e giuridiche, anche come dati di tipo aperto. Oltre a quanto sopra, in adempimento agli obblighi di legge che impongono la trasparenza amministrativa (art. 1, comma 16, lett. b, e comma 32 L. 190/2012; art. 35 D. Lgs. n. 33/2012; nonché art. 29 D. Lgs. n. 50/2016), l'operatore economico/Aggiudicatario prende atto ed acconsente a che i dati e la documentazione che la legge impone di pubblicare, siano pubblicati e diffusi, ricorrendone le condizioni, tramite il sito internet dell'Amministrazione.

Conferimento dei dati: l'operatore economico è tenuto a fornire i dati all'Amministrazione, in ragione degli obblighi legali derivanti dalla normativa in materia di appalti e contrattualistica pubblica. Il rifiuto di fornire i dati richiesti potrebbe determinare, a seconda dei casi, l'impossibilità di ammettere l'operatore economico alla partecipazione alla gara o la sua esclusione da questa o la decadenza dall'aggiudicazione, nonché l'impossibilità di stipulare il contratto.

Conservazione dei dati: il periodo di conservazione dei dati è di 10 anni dall'aggiudicazione o dalla conclusione dell'esecuzione del contratto. Inoltre, i dati potranno essere conservati, anche in forma aggregata, per fini di studio o statistici nel rispetto degli artt. 89 del Regolamento UE e 110 bis del Codice Privacy.

Diritti dell'interessato: per "interessato" si intende qualsiasi persona fisica i cui dati sono trasferiti dall'operatore economico all'Amministrazione. All'interessato vengono riconosciuti i diritti di cui all'articolo 7 del Codice privacy e di cui agli artt. da 15 a 22 del Regolamento UE. In particolare, l'interessato ha il diritto di ottenere, in qualunque momento, presentando apposita istanza al punto di contatto di cui al paragrafo 6, la conferma che sia o meno in corso un trattamento di dati personali che lo riguardano e l'accesso ai propri dati personali per conoscere: la finalità del trattamento, la categoria di dati trattati, i destinatari o le categorie di destinatari cui i dati sono o saranno comunicati, il periodo di conservazione degli stessi o i criteri utilizzati per determinare tale periodo. Può richiedere, inoltre, la rettifica e, ove possibile, la cancellazione o, ancora, la limitazione del trattamento e, infine, può opporsi, per motivi legittimi, al loro trattamento. In generale, non è applicabile la portabilità dei dati di cui all'art. 20 del Regolamento UE. Se in caso di esercizio del diritto di accesso e dei diritti connessi previsti dall'art. 7 del Codice privacy o dagli artt. da 15 a 22 del Regolamento UE, la risposta all'istanza non perviene nei tempi indicati o non è soddisfacente, l'interessato potrà far valere i propri diritti innanzi all'autorità giudiziaria o rivolgendosi al Garante per la protezione dei dati personali mediante apposito reclamo.